

wDALI-2Bluetooth 5 wireless Bridge

Datenblatt

wireless DALI-2 Bluetooth 5

Modul zum
drahtlosen Verbinden
von räumlich getrennten
DALI Linien



Art.Nr. 89453348

Art.Nr. 89453348-PS

wDALI-2 Bluetooth 5 Wireless Bridge

Überblick

- Modul zum einfachen Verbinden von zwei oder mehr räumlich getrennten DALI Linien über Funk
- Die bidirektionale Verbindung ermöglicht Steuerung und Abfragen von Geräten (DALI Queries) von Haupt und Sub DALI Linien
- Einstellbarer Betriebsmodus als Master oder Slave
- Ein Master kann zu mehreren Slaves (bis zu 10) Verbindung aufnehmen– es können so mehrere DALI Subkreise angebunden werden
- Reichweite der Funkverbindung bis zu 300m im freien Feld, in Gebäuden je nach Bauweise 10m bis 20 m
- Einfache Konfiguration mittels DALI Cockpit und DALI USB Interface
- Unterstützung von DALI-2 Steuerbefehlen
- Das Gerät (Art.Nr. 89453348) wird vom DALI Kreis versorgt
- Version mit Busversorgung (Art. Nr. 89453348-PS) stellt eine DALI Busversorgung (20mA) zur Verfügung. (für bis zu 10 Standard DALI Geräte)
- Doppelte Ausführung der DALI Klemmen zum einfachen Durchschleifen der Busverbindung



Spezifikation, Kenndaten

Typ	wDALI-2 Bluetooth 5 Wireless Bridge	wDALI-2 Bluetooth 5 Wireless Bridge PS20
Artikelnummer	89453348	89453348-PS
Eingang L,N		
Art des Eingangs	---	Versorgung, Netzspannung
Kennzeichnung Klemmen	---	L, N
Eingangsspannungsbereich	---	210Vac ... 250Vac
Netzfrequenz	---	50-60Hz
Leistungsaufnahme max.	---	1 Watt
Ausgang DA+,DA-		
Art des Ausgangs	DALI Steuerausgang	DALI Busversorgung 20mA DALI Steuerausgang
Kennzeichnung Klemmen	DA, DA	DA+, DA-
Spannungsbereich	9,5Vdc ... 22,5Vdc (entspr. IEC62386)	12,9Vdc ... 20,5Vdc entsprechend IEC62386
garantierter DALI Ausgangsstrom	---	20mA
max. DALI Ausgangsstrom	---	250mA ¹
typ. Stromaufnahme	Slave: 5mA / Master: 7mA	---

¹ Es kann keine zusätzliche DALI Busversorgung angeschlossen werden, eine Bus- Erweiterung ist über einen DALI Expander möglich.

Allgemeine Daten:

Funktechnologie	Bluetooth 5 Long Range
Abmessungen (L x B x H)	59mm x 33mm x 15mm
Montage	Unterputzdose
maximale Bemessungstemperatur tc	60°C
Schutzklasse	II bei bestimmungsgemäßer Montage
Schutzart Gehäuse	IP40
Schutzart Klemmen	IP20

Klemmen:

Anschlusstyp	Federkraftklemme
Anschlussvermögen eindrätig	0,5 ... 1,5 mm ² (AWG20 ... AWG16)
Anschlussvermögen feindrätig	0,5 ... 1,5 mm ² (AWG20 ... AWG16)
Anschlussvermögen mit Aderendhülsen	0,25 ... 1 mm ²
Abisolierlänge Anschlussdrähte	8,5 ... 9,5mm / 0,33 ... 0,37inch
Klemme lösen	Druckmechanismus

Umgebungsbedingungen:

Lager-/Transporttemperatur	-20°C...+75°C
Betriebstemperatur ta	-20°C...+55°C
rel. Luftfeuchte, nicht kondensierend	15% ... 90%

Normen:

DALI	EN 62386-101
EMV	EN 61547 EN 50015 / IEC CISPR15
Elektrische Sicherheit	EN 61347-2-11 EN 61347-1
Prüfzeichen	CE

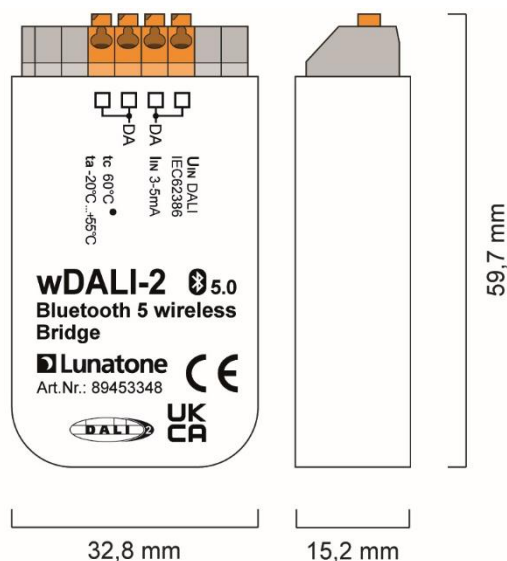

Geometrie wDALI-2 BT 5 Wireless Bridge
Art.Nr.: 89453348

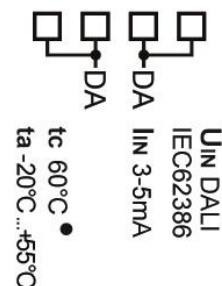

Anschlussplan wDALI-2 BT 5 Wireless Bridge
Art.Nr.: 89453348

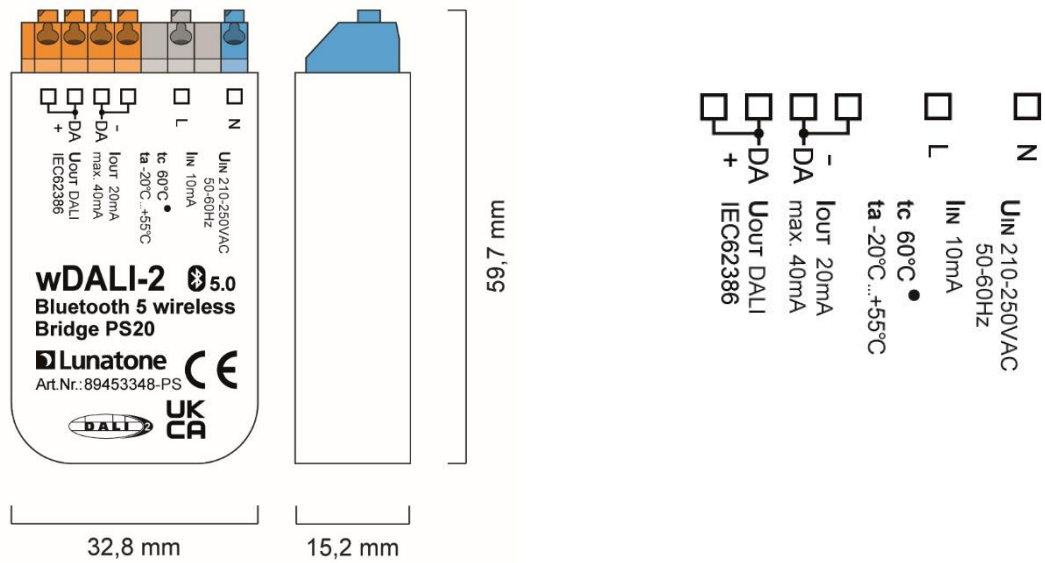

Geometrie
wDALI-2 BT 5 Wireless Bridge PS20
Art.Nr.: 89453348-PS

Anschlussplan
wDALI-2 BT 5 Wireless Bridge PS20
Art.Nr.: 89453348 -PS

Anwendungsbeispiel

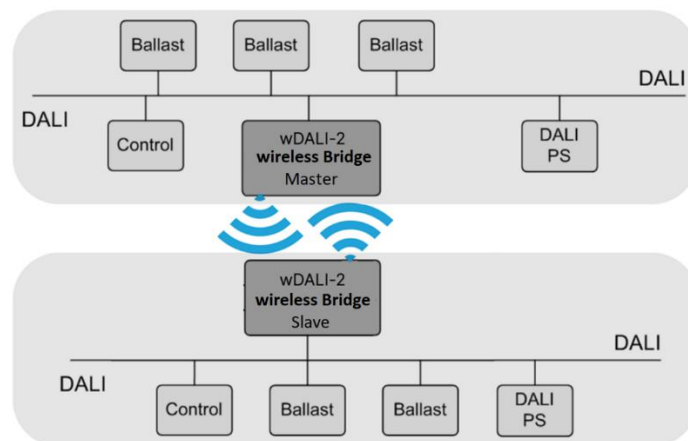

typische Anwendung: Anbindung von räumlich getrennten Bereichen

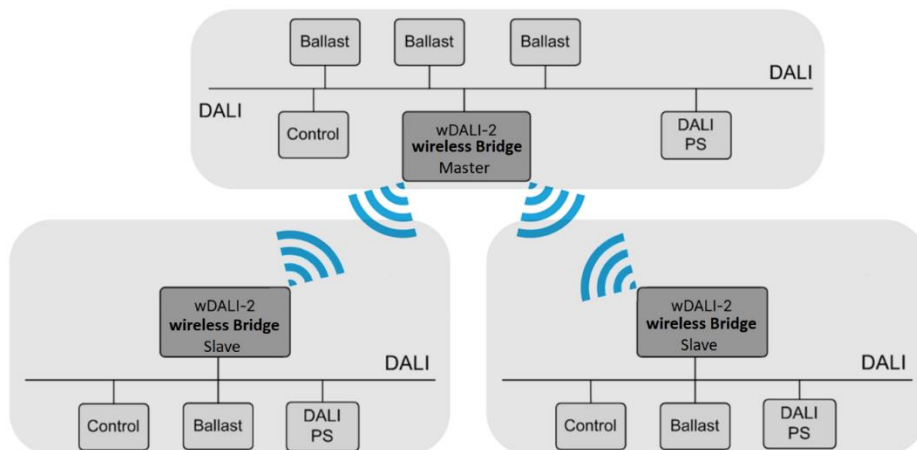

typische Anwendung: Anbinden mehrerer räumlich getrennter Bereiche

Installation

- Die wDALI-2 Bluetooth 5 Wireless Bridge ist geeignet für Einbau in Unterputzdosen und Montage in einem Gehäuse, bei Einbau in Schutzklasse II Geräte ist für ordnungsgemäße Zugentlastung zu sorgen
- Die Verdrahtung soll als feste Installation in trockener und sauberer Umgebung erfolgen
- Die Montage darf nur im spannungsfreien Zustand der Anlage und durch qualifiziertes Fachpersonal erfolgen.
- Nationale Vorschriften für die Errichtung elektrischer Anlagen sind zu beachten
- **wDALI-2 Bluetooth 5 Wireless Bridge PS20:**
 - Klemmen L und N entsprechend ihrer Beschriftung mit der Netzversorgung verbinden
 - Die Polarität der Ausgangsspannung ist am Gehäuse ersichtlich (DA+, DA-)
- **wDALI-2 Bluetooth 5 Wireless Bridge:**
 - Der Anschluss an die DALI Klemmen kann ohne Beachtung der Polarität erfolgen
- Die DALI Eingänge sind gegen Überspannungen (Netzspannung) abgesichert
- Die DALI Leitung darf gemeinsam mit Netzspannung führenden Versorgungsadern in einem Kabel oder als Einzelader in einem Rohr verlegt werden
- Die DALI Leitung darf nicht mit Netzpotential oder einem SELV System verbunden werden
- Je Klemme darf nur 1 Leiter angeschlossen werden. Bei Verwendung von Doppeladerendhülsen ist das Anschlussvermögen der Klemme zu beachten
- Die DALI Leitungen können mit Standard Niederspannungsinstallationsmaterial ausgeführt werden. Es sind keine Spezialkabel erforderlich.
- Der DALI Bus kann als Linien-, Baum und Sternstruktur ausgeführt werden
- Die doppelte Ausführung der DALI Klemmen am Gerät dient zum einfachen Durchschleifen der Busverbindung.



Achtung: Das DALI Signal entspricht nicht der Kategorie SELV (Safety Extra Low Voltage, Schutzkleinspannung). Daher gelten die Installationsvorschriften für Netz-Niederspannung.



Der Spannungsabfall auf der DALI Leitung darf bei maximaler Länge (300m) und maximaler Bus Last (250mA) 2V nicht überschreiten

- Standard Stromversorgungen erfüllen nicht die Voraussetzungen für die DALI Kommunikation



Achtung: eine ungeeignete Busversorgung kann zum Defekt von DALI Geräten führen!

Inbetriebnahme

Die wDALI-2 Bluetooth 5 Wireless Bridge wird direkt am DALI Bus angeschlossen und von diesem versorgt (Art.Nr. 89453348) bzw. stellt eine DALI Bus Versorgung zur Verfügung (Art. Nr. 89453348-PS). Das Modul ist nach Anschluss betriebsbereit.

Im Auslieferungszustand befindet sich das Gerät im Slave-Modus und kann von einem, im Master-Modus befindlichen, Gerät gefunden und damit verbunden werden.

Der Master-Modus wird über das DALI Cockpit konfiguriert. Die Konfiguration des Gerätes wird im nächsten Abschnitt: Funktion & Konfiguration näher beschrieben.

Die Reichweite der Funkverbindung ist von den baulichen Gegebenheiten abhängig, im freien Feld beträgt sie bis zu 300m, in Gebäuden je nach Bauweise 10 bis 20m.

Funktion & Konfiguration

Mit der wDALI-2 Bluetooth Funkbrücke können räumlich getrennte DALI Linien über Funk miteinander verbunden werden. Die Funkverbindung ist bidirektional – die Steuerung und Abfrage ist von beiden DALI Kreisen aus möglich.

System Einrichtung

Für die Einrichtung und Konfiguration ist das Softwaretool [DALI Cockpit](#) und ein [DALI-2 USB](#) von Lunatone erforderlich.

Die wDALI-2 Bluetooth wireless Bridge wird während des Adressierungsvorganges vom DALI Cockpit (V 1.38.60 und höher) automatisch erkannt und in der Geräteübersicht angezeigt. Das Bridge Modul kann auf seiner Geräteseite in den Master-Modus gesetzt werden (im Auslieferungszustand befinden sich alle Bridge Geräte im Slave Modus).

Der Master sucht alle Slave Module, in seiner Reichweite, diese können dann dem Master über „Pair Devices“ zugewiesen werden (bis zu 10 Geräte) siehe Abbildung 1 unten.

Nach der Zuordnung ist die Adressierung und anschließende Konfiguration der Geräte auf den Subkreisen über Funk möglich. Dazu muss eine Adressierung, als „Systemerweiterung“ gestartet werden.

Die Geräte auf den DALI Bussen der gekoppelten Slave Geräte (Sub-Kreise) werden dann im Cockpit-Gerätebaum als Unterpunkte der Master-Bridge gelistet.





Abbildung 1 DALI Cockpit Geräte Seite wDALI-2 BT5 wireless Bridge

Einrichtung – Schritt für Schritt

1. DALI-2 USB mit dem DALI Bus und dem PC verbinden und das DALI Cockpit starten
2. Geräteadressierung starten. Eine Adresse wird an die DALI Bridge vergeben und diese wird im Gerätebaum angezeigt.
3. DALI Bridge Geräteseite öffnen und in den Einstellungen unter Modus: „Master“ auswählen und per „Save“ auf das Gerät übertragen 

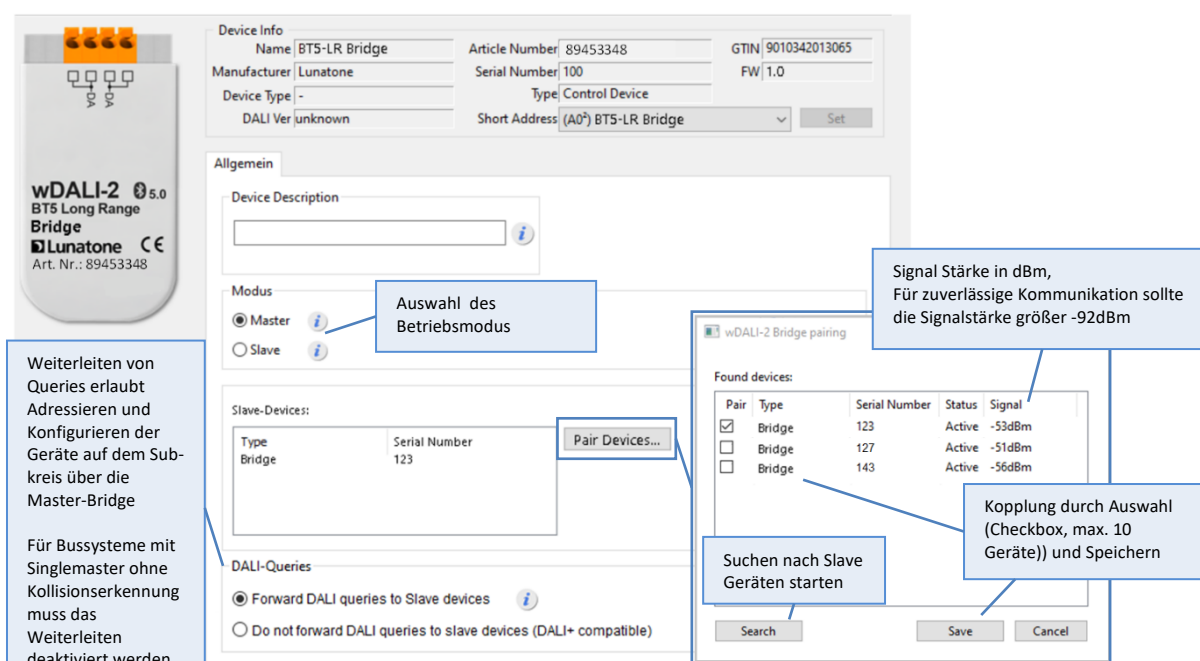

4. Unter „Pair Devices“ die Suche nach den umliegenden Slave Geräten starten.

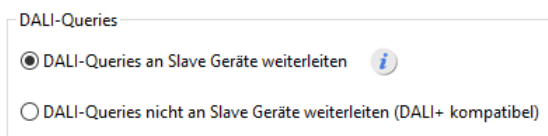

Gefundene Geräte werden gelistet. Die Suche über „Cancel“ beenden.

5. Die gewünschten Geräte (bis zu 10 Geräte) in der Liste über die Checkbox anwählen und speichern um diese mit der Master Bridge zu koppeln.
6. Unter Abschnitt „DALI Queries“ die Option „DALI-Queries an Slave Geräte weiterleiten“ aktivieren.



7. Adressierungsdurchlauf als „Systemerweiterung“ über  oder das DALI Schnittstellen Gerät „Adressierung“ nochmals starten.
8. Die Geräte auf den DALI Bussen der gekoppelten Slave Geräte werden gefunden und im Cockpit-Gerätebaum unter der Master-Bridge gelistet. (Slave-Bridges werden nicht angezeigt und erhalten auch keine Adresse)
9. Durch Anwählen der Geräte gelangt man zu den Geräteseiten die wie auch für Bus-Geräte über  und  über DALI Cockpit und Master Bridge gelesen und angepasst werden können.

Slave Bridge hinzufügen oder entfernen

Änderungen der zugewiesenen Slave Geräte ist jederzeit über die Auswahl „Pair Devices“ und Änderung der Anwahl möglich. Siehe „Einrichtung – Schritt für Schritt“ Punkt 4 und Punkt 5.

DALI Steuerbefehle

Die Master-Bridge bildet mit den Slave-Bridges ein voll bidirektionales Netzwerk. Ein Steuerbefehl wird somit immer auf alle anderen DALI-Linien übertragen unabhängig auf welcher DALI-Linie der Ursprung war.

DALI Query Befehle

Weiterleiten von DALI Queries an die Sublinien ist im Auslieferungszustand deaktiviert (DALI+ kompatibler Modus).

Ob weiterleiten von Query-Befehlen unterstützt wird oder nicht kann in den Einstellungen der Master-Bridge festgelegt werden.

Weiterleiten von DALI-Queries kann aktiviert werden, wenn die Geräte (Control devices), die Abfragen (Queries) senden, die Multimasterfunktionalität nach DALI-2 (62386-101) erfüllen, oder eine Kollisionserkennung haben. Für Anwendungen mit einem Singlemaster (ohne Kollisionserkennung) ist die Query-Funktionalität zu deaktivieren.

wDALI-2 Bluetooth 5 wireless Bridge

Reichweite	300m / 10-20m in Gebäuden
Konfiguration	DALI Cockpit PC Software
Anzahl Subkreise	max. 20
Funkverbindung	bidirektional, adressierter Subkreis

Ähnliche Geräte

wDALI Gruppen-Transmitter + Receiver

Reichweite	150m / 8-12m in Gebäuden
Konfiguration	Drehschalter am Gerät
Anzahl Subkreise	beliebig
Funkverbindung	unidirektional, Broadcast Weiterleitung

wDALI-2 BT5 Long Range Transmitter + Receiver

Reichweite	300m / 10-20m in Gebäuden
Konfiguration	DALI Cockpit PC Software
Anzahl Subkreise	beliebig
Funkverbindung	unidirektional, Broadcast Weiterleitung

wDALI-2 Extra Long Range wireless Bridge

Reichweite	1km/100-500m in Gebäuden
Konfiguration	DALI Cockpit PC Software
Anzahl Subkreise	max. 10
Funkverbindung	bidirektional, adressierter Subkreis

Bestellinformation

Art. Nr. 89453348: wDALI-2 Bluetooth Wireless DALI Bridge, Doseneinbau

Art. Nr. 89453348-PS: wDALI-2 Bluetooth 5 Wireless Bridge mit integrierter 20mA Busversorgung, Doseneinbau

Weiterführende Informationen und Zubehör

DALI Cockpit – kostenlose Konfigurationssoftware für DALI Systeme

<https://www.lunatone.com/produkt-kategorie/software/dali-cockpit/>

DALI Produkte von Lunatone

<https://www.lunatone.com/>

Lunatone Datenblätter und Manuals

<https://www.lunatone.com/downloads-a-z/>

Kontakt

Technische Fragen: support@lunatone.com

Anfragen: sales@lunatone.com

www.lunatone.com



Disclaimer

Änderungen vorbehalten. Alle Angaben ohne Gewähr. Das Datenblatt bezieht sich auf den aktuellen Auslieferungszustand

Die Kompatibilität mit anderen Geräten ist vor der Installation zu prüfen.